

Технический паспорт изделия : AR052103--

# Уст-во защ. откл. AMPARO 25A 4P 10кА 30мА, тип А

Neutral left, RCCB, Серия AMPARO, Тип А (чувствителен к пульсирующему току), Тип незамедлительно, Норма EN 61008-1, EN 61008-2-1, IEC 61008-1, IEC 61008-2-1, AS/NZS 61008.1



## Schrack-Info

- Triggered state indication (red)
- Dual function terminals on both sides
- Terminal cross section: 2.5 - 35mm<sup>2</sup>
- Type A instantaneous: VDE certified
- Neutral conductor left

## Технические данные

Стандарт	EN 61008
Номинальный ток (A)	25
Rated sensitivity I $\Delta$ n (mA)	30
Номинальное напряжение	230/400V AC 4-polig
Insulation voltage	500 V
Rated frequency (Hz)	50/ 60
Напряжение пробоя изоляции	6kV
Dielectric test voltage at ind. Frequency (V)	2500

## Технические данные - Продолжение

Расчетная мощность короткого замыкания (kA)	10
Max. permissible back-up fuse against short circuit (A gG)	63
Max. allowed back-up fuse against thermal overload	25A: 16A gG
Breaking capacity Im (A)	500
Trigger time undelayed	$\geq 5 \times I\Delta n: \leq 40\text{ms}$ $2 \times I\Delta n: \leq 150\text{ms}$ $I\Delta n: \leq 300\text{ms}$
Non-tripping residual current	30
Certificates	VDE for type A in 2 pole version
Потеря мощности (W)	13,00
Lifetime, electric	2000 Operations
Lifespan, mechanical	2000 Operations
Pollution degree	2
Степень защиты	IP20
Terminal type	Double Mouth Lift Clamp with Back clamps Protection
Поперечное сечение однопроводное (mm <sup>2</sup> )	1,5 - 25
Max. torque (Nm)	2,5
Монтаж	On DIN rail according to EN 60715 (35mm) via quick mounting clip
Полюс	N+3
Тип	незамедлительно
Тип	A (чувствителен к пульсирующему току)

## Schaltbild

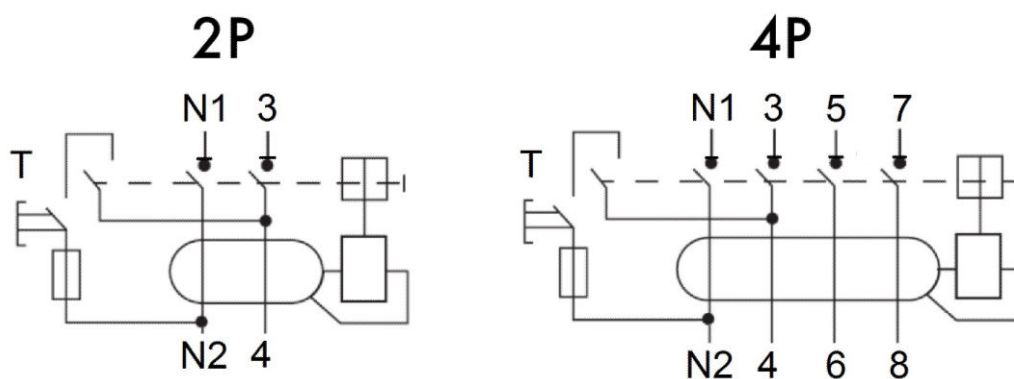

## Габаритные чертежи: Уст-во защ. откл. AMPARO 25A 4P 10кА 30мА, тип А

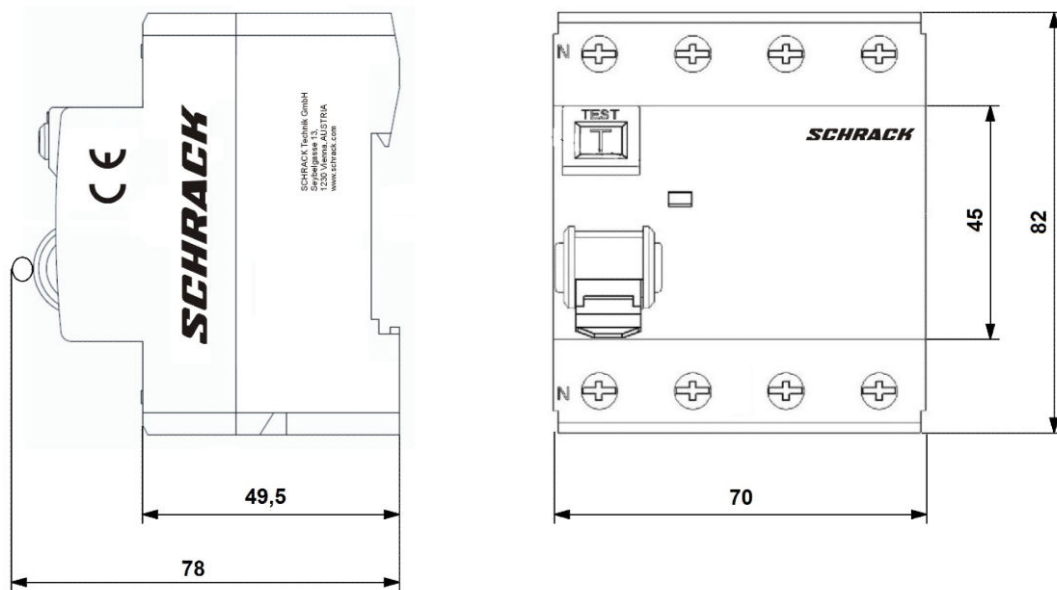

### Таблица артикулов

ОПИСАНИЕ	ВЕС МЕДИ (кг/км)	Номер заказа
Уст-во защ. откл. AMPARO 25A 4P 10кА 30мА, тип А Neutral left, RCCB, Серия AMPARO, Тип А (чувствителен к пульсирующему току), Тип незамедлительно, Норма EN 61008-1, EN 61008-2-1, IEC 61008-1, IEC 61008-2-1, AS/NZS 61008.1		AR052103
<b>опциональные принадлежности</b>		
Шина соед. вилочная 4P 10мм <sup>2</sup> 18/55/990 AMPARO Forkbusbar, MW 18mm, 4-pole, not possible to break off, shortenable on both sides	803	BS990125-A
Шина соед. вилочная 3P 10мм <sup>2</sup> 18/56/1027 AMPARO Forkbusbar, MW 17,8mm, 3-pole, not possible to break off, shortenable on both sides	480	BS990113-A